

N 50, Frigo-congelatore combinato da incasso, 177.2 x 54.1 cm
KI7862SEO

NEFF

COOKING PASSION SINCE 1877



Questo frigo-congelatore No Frost con Fresh Safe 1 <0°C> mantiene il cibo fresco e assicura la distribuzione omogenea dell'aria nel frigorifero.

- ✓ Fresh Safe 1 - per frutta e verdura fresche più a lungo
- ✓ Eco Air Flow - circolazione omogenea dell'aria per una temperatura costante e un raffreddamento veloce
- ✓ No Frost - per non sbrinare mai più il congelatore.
- ✓ SuperFreeze: abbassa temporaneamente la temperatura, ideale per congelare più in fretta i cibi appena inseriti
- ✓ Ripiani flessibili in altezza, per una gestione modulare dello spazio

Caratteristiche

Dati tecnici

Classe di efficienza energetica : E
Consumo medio annuale di energia in chilowattora per anno (kWh/a) : 234
Somma del volume degli scomparti congelati : 76
Somma del volume degli scomparti refrigerazione : 184
Emissioni di rumore aereo : 35
Classe di emissioni di rumore aereo : B
Tipologia costruttiva del prodotto : Da incasso
Porta pannellabile : Impossibile
Larghezza del prodotto (mm) : 541
Profondità del prodotto (mm) : 548
Dimensioni del vano per l'installazione (AxLxP) (mm) : 1775.0 x 560 x 550
Peso netto (kg) : 52,230
Corrente (A) : 10
Cerniera porta : Reversibile a destra
Tensione (V) : 220-240
Frequenza (Hz) : 50
Certificati di omologazione : CE, VDE
Lunghezza del cavo di alimentazione elettrica (cm) : 230
Autonomia di conservazione senza energia elettrica (h) : 10
Numero di compressori : 1
Numero di sistemi indipendenti di raffreddamento : 1
Ventilatore interno comparto frigorifero : no
Porta/e reversibile/i : sì
Numero di ripiani regolabili nel compartimento frigorifero : 3
Ripiani per le bottiglie : no
Sistema No Frost : Congelatore
Tipo di installazione : Totalmente integrato
Tipo di cerniera : porta a traino



4 242004 257813

N 50, Frigo-congelatore combinato da incasso, 177.2
x 54.1 cm
KI7862SE0

Caratteristiche

Caratteristiche principali

- Display LED per la regolazione elettronica della temperatura
- Segnale acustico porta aperta, Segnale ottico per porta aperta
- Dimensioni in cm (hxlxp) 177 x 54 x 55
- Dimensioni nicchia in cm (hxlxp): 177,5 cm x 56 x 55
- Tipo di cerniera: porta a traino
- Cerniere a destra, Cerniere reversibili
- Volume Netto totale: 260 l

VANO FRIGORIFERO

- 1 cassetto FreshSafe 1 #0°C#
1 cassetto FreshSafe con controllo umidità per mantenere la freschezza dei cibi più a lungo
- 4 ripiani in vetro infrangibile di cui 3 regolabili in altezza
- 3 balconcini, di cui 1 chiuso
- Funzione raffreddamento rapido
- Illuminazione interna a LED
- Interni con inserti metallici

VANO CONGELATORE****

- NoFrost
- Funzione congelamento intensivo con disattivazione automatica
- 3 cassetti trasparenti

Altre Caratteristiche

- Capacità di congelamento 24h : 4 kg
- Classe climatica: SN-ST
- Tempo di risalita della temperatura: 10 h

ACCESSORI

- 3 x Portauova, 1 x Vaschetta cubetti ghiaccio

Etichetta energetica

- Classe di efficienza energetica: E
- Volume Netto Frigorifero: 184 l
- Volume Netto Congelatore: 76 l
- Consumo annuale: 234
- Emissioni di rumore aereo: 35 db

N 50, Frigo-congelatore combinato da incasso, 177.2
 x 54.1 cm
 KI7862SE0

Disegni quotati

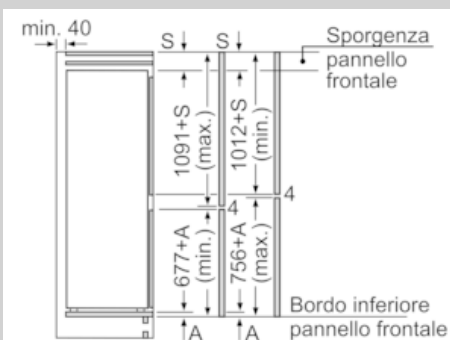
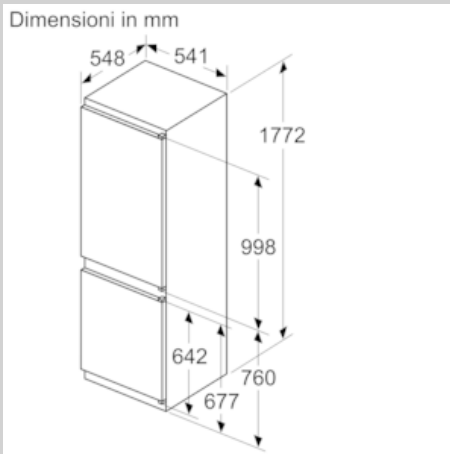

Le dimensioni delle ante del mobile indicate valgono per uno spazio tra le ante di 4 mm.
 Dimensioni in mm

