

N 50, BUILT-UNDER FRIDGE, 82 X 60 CM,  
CERNIERA PIATTA  
KU1212FEO



Accessori integrati

3 x Portauova

Accessori opzionali

KFZ10AX0 :  
KSGG0MZ0 :  
KU1213Z0 Accessorio lavastoviglie incasso

Frigorifero sottopiano: tanto spazio per i tuoi alimenti e con allarme porta aperta.

- ✓ Home Connect: aggiungi il tuo frigorifero smart alla rete domestica e controlla a distanza la tua cucina.
- ✓ Eco Air Flow: L'aria circola in modo uniforme per una temperatura costante e un raffreddamento veloce.
- ✓ Ripiani flessibili in altezza, per una gestione modulare dello spazio
- ✓ Ripiani safety glass
- ✓ Flex Door Storage: Tutto lo spazio di cui hai bisogno per le tue bottiglie.

Caratteristiche

Dati tecnici

Classe di efficienza energetica: .....	E
Consumo medio annuale di energia in chilowattora per anno (kWh/a): .....	93 kWh/a
Somma del volume degli scomparti congelati: .....	0 l
Somma del volume degli scomparti refrigerazione: .....	134 l
Emissioni di rumore aereo: .....	35 dB(A) re 1 pW
Classe di emissioni di rumore aereo: .....	B
Design: .....	Da incasso
Porta con cornice esterna: .....	No
Altezza: .....	820 mm
Larghezza: .....	598 mm
Profondità del prodotto: .....	548 mm
Dimensioni del vano per l'installazione (AxLxP): ....	820 x 600 x 550 mm
Peso netto: .....	28.4 kg
Corrente: .....	10 A
Cerniera: .....	Reversibile a destra
Tensione: .....	220-240 V
Frequenza: .....	50 Hz
Lunghezza del cavo di alimentazione elettrica: .....	230.0 cm
Numero di compressori: .....	1
Numero di sistemi indipendenti di raffreddamento: .....	1
Ventilatore interno comparto frigorifero: .....	no
Porta/e reversibile/i: .....	si
Numero di ripiani regolabili nel frigorifero: .....	3
Ripiani per le bottiglie: .....	no
Codice EAN: .....	4242004272311
Marchio: .....	Neff
Nome prodotto / codice commerciale: .....	KU1212FEO
Categoria prodotto: .....	Frigorifero armadio
Sistema No Frost: .....	No
Tipo di installazione: .....	Sottopiano
Accessori inclusi: .....	3 x Portauova



N 50, BUILT-UNDER FRIDGE, 82 X 60 CM,  
CERNIERA PIATTA  
KU1212FEO

#### Caratteristiche

- Frigorifero da incasso
- installazione sottopiano

#### Caratteristiche principali

- Regolazione e controllo dell'apparecchio da remoto tramite app Home Connect per dispositivi mobili
- Comandi LED per la regolazione elettronica della temperatura
- Segnale visivo e sonoro per porta aperta
- Funzione Vacanza: per risparmio energetico
- Dimensioni nicchia in cm (hxlxp): 82.0 cm x 60.0 cm x 55.0 cm
- Dimensioni in cm (hxlxp) 82 cm x 59.8 cm x 54.8 cm
- Porta con cerniera piatta
- Cerniere a destra, Cerniere reversibili
- Volume Netto totale: 134 l

#### VANO FRIGORIFERO

- 3 ripiani in vetro
- Scomparto sul fondo del frigorifero: spazio separato per conservare ad esempio bottiglie
- 2 balconcini
- Balconcino con ferma-bottiglie
- Illuminazione LED ad intensità crescente
- Funzione per un raffreddamento intensivo con disattivazione automatica

#### Altre Caratteristiche

- Classe climatica: SN-T
- Aerazione nella zona dello zoccolo

#### Etichetta energetica

- Classe di efficienza energetica: E
- Volume Netto Frigorifero: 134 l
- Consumo annuale
- : 93 kWh
- Emissioni di rumore aereo : 35 dB(A) re 1 pW , Classe di rumore aereo : B

N 50, BUILT-UNDER FRIDGE, 82 X 60 CM,  
CERNIERA PIATTA  
KU1212FE0

Disegni quotati

Dimensioni in mm  
Consiglio per la distanza per cerniera piatta

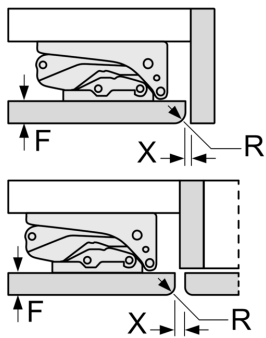

F	R	X
16-19	0-3	2,5
20	0-1	3
	2-3	2,5
21	0-1	3
	2-3	2,5
22	0	4
	1	3,5
	2-3	3

Le distanze consigliate nella tabella vanno mantenute per garantire un'apertura senza collisioni delle porte degli apparecchi ed evitare danni al mobile della cucina.

Dimensioni in mm

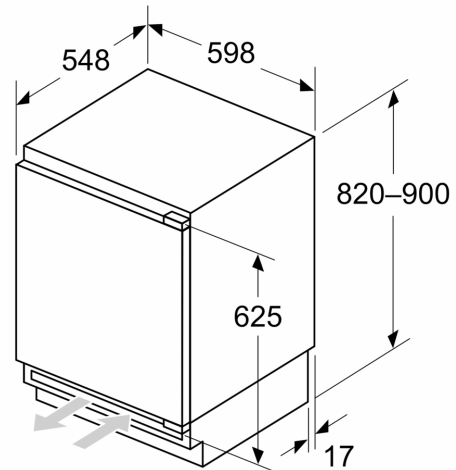

Dimensioni in mm

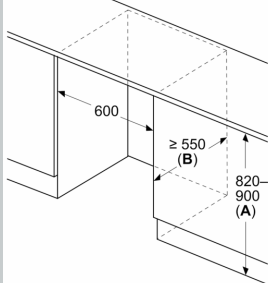

A: Altezza sottostruttura  
B:  $\geq 560$  mm (consigliato)

Spazio per collegamento elettrico  
accanto all'apparecchio sul lato destro  
o sinistro

Dimensioni in mm

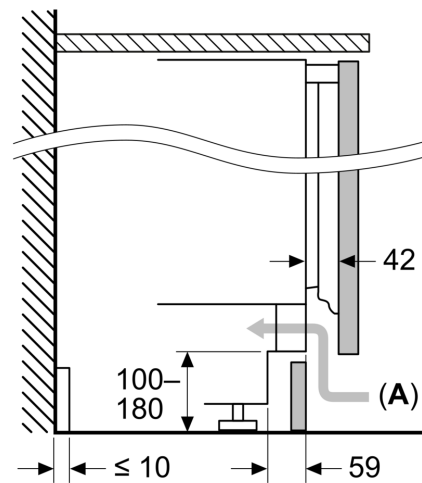

A: Ingresso aria  $\geq 200$  cm<sup>2</sup>

Disegni quotati

### Peso massimo consentito dei frontali dell'unità

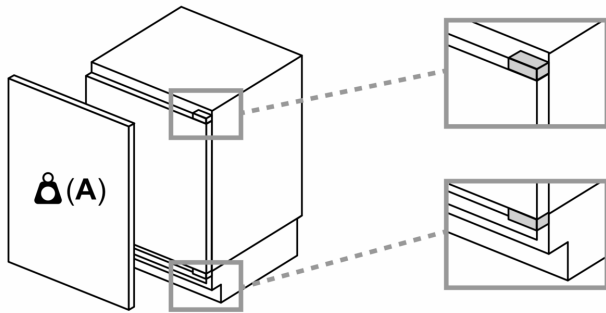

I frontali montati dell'unità che superano il peso consentito possono causare danni e compromettere il funzionamento delle cerniere

**A:** Peso  $\leq$  12 kg