

N 50, Lavastoviglie a scomparsa totale, 60 cm, XXL  
S275HAX29E



COOKING PASSION SINCE 1877



Lavastoviglie che si carica facilmente, con illuminazione laterale e cerniera sliding.

- ✓ Home Connect per poter controllare la lavastoviglie da remoto.
- ✓ Gap Illumination: una luce laterale segnala che la lavastoviglie è in funzione.
- ✓ Cerniera sliding : permette di installare la lavastoviglie in cucine con lo zoccolo basso.
- ✓ Cestelli Flex 1 con griglie abbattibili e RackMatic a tre livelli.
- ✓ Preferito, per salvare il programma e l'opzione preferiti e avviarli con un solo tocco.

#### Caratteristiche

##### Dati tecnici

Classe di efficienza energetica (Regolamento (UE 2017/1369) : D  
Consumo energetico del programma Eco per 100 cicli (UE 2017/1369) : 84  
Numero massimo di coperti (UE 2017/1369) : 13  
Consumo di acqua del programma eco in litri per ciclo (UE 2017/1369) : 9,5  
Durata del programma (UE 2017/1369) : 4:55  
Emissioni di rumore aereo (UE 2017/1369) : 44  
Classe di emissioni di rumore aereo (UE 2017/1369) : B  
Tipologia costruttiva del prodotto : Da incasso  
Altezza senza piano di lavoro (mm) : 0  
Dimensioni (Ixp) : 865 x 598 x 550  
Dimensioni del vano per l'installazione (AxLxP) (mm) : 865-925 x 600 x 550  
Profondità con porta aperta a 90 gradi (mm) : 1200  
Piedini regolabili : Yes - all from front  
Regolazione massima dei piedini (mm) : 60  
Zoccolo regolabile : in profondità/in altezza  
Peso netto (kg) : 33,746  
Peso lordo (kg) : 36,0  
Dati nominali collegamento elettrico (W) : 2400  
Corrente (A) : 10  
Tensione (V) : 220-240  
Frequenza (Hz) : 50; 60  
Lunghezza del cavo di alimentazione elettrica (cm) : 175  
Tipo di spina : Schuko  
Lunghezza tubo entrata (cm) : 165  
Lunghezza tubo uscita (cm) : 190  
Codice EAN : 4242004244486  
Tipo di installazione : Totalmente integrato

#### Accessori opzionali

Z7710X0	Prolunga tubo lavastoviglie
Z7861X0	Listello laterale comp.x lvs h.86
Z7863X1	Cestello x bicchieri a stelo lungo
Z7865X1EU	cavo elettrico da 5 m
Z7870X0	Set accessori x il lavaggio x lvs



4 242004 244486

## Caratteristiche

### Caratteristiche principali

- Cerniera scorrevole "sliding"
- Home Connect: Programmazione e controllo dell'apparecchio a distanza tramite app.
- Motore senza spazzole EfficientSilentDrive
- AquaSensor, Sensore di carico

### Sistema di Controllo

- 6 Programmi: Eco 50 °C, Auto 45-65 °C, Chef 70 °C, Classic 60 °C, Glass 40 °C, Preferito
- Programma Preferito: impostato inizialmente su Prelavaggio
- 4 Funzioni: Remote Start, Extra Dry, Power Zone, Extra Speed
- Programma Easy Clean
- Silence on demand (via app)
- Partenza ritardata 1-24 ore

### Dotazioni interne

- Cestelli Flex 1
- Cestello portaposate nel cestello inferiore
- Triplo RackMatic regolabile su 3 livelli
- Cestello inferiore con arresto fine corsa.
- Gap illumination: illuminazione laterale
- DosageAssist
- Materiale della vasca interna in acciaio inox

### Altre Caratteristiche

- Sistema di filtri a tre livelli
- Scambiatore di calore
- Dimensioni del prodotto (HxLxP): 86.5 x 59.8 x 55 cm

### Sicurezza

- Aquastop®: Sistema di protezione anti-allagamento con garanzia avita fornita da Neff in caso di danni provocati dall'acqua\*

### Etichetta energetica

- Classe di efficienza energetica<sup>1</sup>: D
- Energia<sup>2</sup> / Acqua<sup>3</sup>: 84 kWh / 9.5 litri
- Capacità: 13 coperti
- Durata del programma<sup>4</sup>: 4:55 (h:min)
- Emissioni di rumore aereo: 44 dB(A) re 1 pW
- Classe di emissione rumore aereo: B

<sup>1</sup> In una scala di classi di efficienza energetica da A a G

<sup>2</sup> Consumo di energia in kWh per 100 cicli (nel programma Eco 50 °C)

<sup>3</sup> Consumo di acqua in litri per ciclo (nel programma Eco 50 °C)

<sup>4</sup> Durata del programma Eco 50 °C

\* Verificare i termini di garanzia al link <https://www.neff-home.com/it/scopri-neff/garanzie-componenti>

N 50, Lavastoviglie a scomparsa totale, 60 cm, XXL  
S275HAX29E



COOKING PASSION SINCE 1877

Disegni quotati

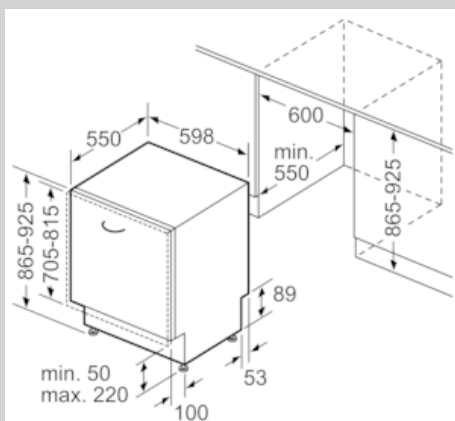

Dimensioni in mm

