

N 70, DOMINO, PIANO COTTURA ELETTRICO, 30 CM,
NERO, CON PROFILI
T13TDF9L8



Accessori opzionali

Z1365WX0 Termosonda wireless 4punti di misurazione.
Z9914X0 Elemento congiunzione domino bi5

Piano elettrico con TouchControl

√ Power Boost: massima potenza di riscaldamento quando hai bisogno di risultati rapidi.

Caratteristiche

Dati tecnici

Tipologia di prodotto: Vario/Domino zo. cottura vetro
 Tipologia di prodotto: Vario/Domino zo. cottura vetro
 Design: Da incasso
 Design: Da incasso
 Tipologia di riscaldamento: Piano cottura elettrico
 Tipologia di riscaldamento: Piano cottura elettrico
 Numero totale di posizioni utilizzabili simultaneamente:2
 Numero totale di posizioni utilizzabili simultaneamente:2
 Dimensioni del vano per l'installazione (AxLxP):37 x x mm
 Dimensioni del vano per l'installazione (AxLxP):37 x x mm
 Larghezza: 319 mm
 Larghezza: 319 mm
 Dimensioni (AxLxP): 37 x 319 x 527 mm
 Dimensioni (AxLxP): 37 x 319 x 527 mm
 Dimensioni del prodotto imballato (AxLxP): 130 x 480 x 630 mm
 Dimensioni del prodotto imballato (AxLxP): 130 x 480 x 630 mm
 Peso netto: 4.5 kg
 Peso netto: 4.5 kg
 Peso lordo: 5.4 kg
 Peso lordo: 5.4 kg
 Indicatore di calore residuo: Separato
 Indicatore di calore residuo: Separato
 Posizione pannello di controllo: Piano frontale
 Posizione pannello di controllo: Piano frontale
 Tipo di cornice: Vetroceramica
 Tipo di cornice: Vetroceramica
 Colore della superficie: Nero, acciaio inox
 Colore della superficie: Nero, acciaio inox
 Colore della cornice: acciaio inox
 Colore della cornice: acciaio inox
 Lunghezza del cavo di alimentazione elettrica: 100.0 cm
 Lunghezza del cavo di alimentazione elettrica: 100.0 cm
 Codice EAN:4242004270614
 Codice EAN:4242004270614
 Corrente: 16 A
 Corrente: 16 A
 Tensione: 220-240 V
 Tensione: 220-240 V
 Frequenza:50; 60 Hz
 Frequenza:50; 60 Hz



N 70, DOMINO, PIANO COTTURA ELETTRICO, 30 CM,
NERO, CON PROFILI
T13TDF9L8

Caratteristiche

- T13TDF9L8
- Piano elettrico 30 cm
- 30 cm: spazio per 2 pentole o padelle

Flessibilità delle zone cottura

- Zona a doppio circuito: per utilizzare pentole e padelle di ogni dimensione.
- Zona cottura frontale: 145 mm, 1.2 kW
- Zona cottura posteriore: 120 mm, 180 mm, 1 kW (potenza massima 2.3 kW)

Caratteristiche principali

- Touch control: controllo diretto della potenza grazie ai pulsanti touch.
- 17 livelli: controllo preciso del calore grazie a 17 livelli di potenza
- funzione scaldavivande: sì
- Count-down timer: spegne le zone cottura alla fine del tempo impostato
- Contaminuti indipendente con segnale acustico: un suono segnalerà la fine del tempo di cottura impostato.

Risparmio di tempo ed efficienza

- Funzione powerBoost per zone Funzione PowerBoost per zona anteriore di cottura: per far bollire l'acqua velocemente grazie al 20% di potenza in più.
- Funzione riaccensione: in caso di spegnimento accidentale, è possibile ripristinare le ultime impostazioni di cottura semplicemente riaccendendo il piano entro quattro secondi.
- Consumo effettivo visualizzabile tramite display: per verificare il consumo elettrico dell'ultimo ciclo di cottura.

Design

Sicurezza

- Spie di calore residuo a 2 stadi per ogni singola zona di cottura.: indica quali zone cottura sono ancora calde.
- Sicurezza bambini: previene l'accensione accidentale del piano cottura.
- Funzione Wipe Protection: i pulsanti vengono bloccati per 30 sec in modo da facilitare la pulizia del piano cottura.
- Interruttore principale: per spegnere tutte le zone cottura con un solo tocco.
- Spia di funzionamento: indica quando il piano si sta riscaldando.
- Interruttore di sicurezza: il piano si spegne automaticamente se non ci sono interazioni con esso.

Dimensioni

- Misure apparecchio (AxLxP mm): 37 x 319 x 527
- Min. spessore del top della cucina: 16 mm
- Assorbimento max: 3500 W
- on device: mostra quanto tempo è trascorso dall'avvio del timer (ad es. per le patate).
- Dimensioni di installazione (AxLxP mm) : 37 x 270 x (490 - 500)
- Cavo di collegamento (incluso): lunghezza 1 m

N 70, DOMINO, PIANO COTTURA ELETTRICO, 30 CM,
NERO, CON PROFILI
T13TDF9L8

Disegni quotati

Dimensioni in mm

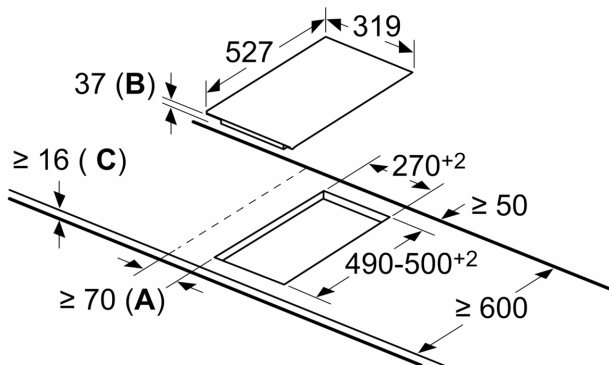

- A:** distanza minima dall'apertura per la cucina alla parete.
B: profondità di inserimento
C: con forno installato al di sotto min. 20, eventualmente superiore; vedere i requisiti di spazio per il forno.