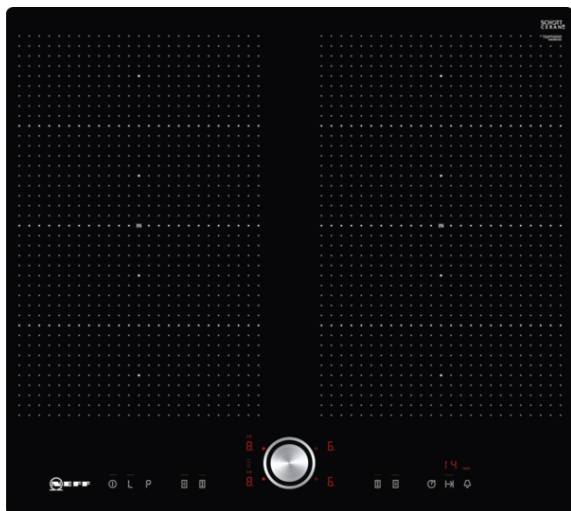

T56PT60X0

 PIANO AD INDUZIONE FLEXINDUCTION CON
 TWISTPAD

FlexInduction con controllo TwistPad.

- ✓ Induzione: tramite l'induzione, il calore è generato direttamente nella pentola per una cottura precisa
- ✓ FlexInduction: zona flessibile che permette di collocare le pentole in ogni parte del piano cottura e cuocere gli alimenti
- ✓ TwistPad® è una manopola di comando estraibile, magnetica che dà un preciso e comodo controllo di tutte le zone cottura.
- ✓ PowerMove - la FlexZone è coposta da tre zone di calore: bollente davanti e nel mezzo per cuocere, in fondo per riscaldare
- ✓ Montato a filo

Caratteristiche
Dati tecnici

Nome/famiglia prodotto : zona di cottura vetroceramica
 Design : Incasso
 Tipologia di riscaldamento : Piano cottura elettrico
 Numero totale di posizioni utilizzabili simultaneamente : 4
 Dimensioni del vano per l'installazione (AxLxP) (mm) : 56 x 560-576 x 500-516
 Larghezza : 572
 Dimensioni del prodotto (mm) : 56 x 572 x 512
 Dimensioni del prodotto imballato (AxLxP) (mm) : 126 x 603 x 753
 Peso netto (kg) : 14,0
 Peso lordo (kg) : 16,0
 Indicatore di calore residuo : Separato
 Ubicazione del cruscotto : Piano frontale
 Materiale superficie : Vetroceramica
 Colore della superficie : nero
 Certificati di omologazione : AENOR, CE
 Lunghezza del cavo di alimentazione elettrica (cm) : 110
 Codice EAN : 4242004195726
 Dati nominali collegamento elettrico (W) : 7400
 Corrente (A) : 2*16; 32
 Tensione (V) : 220-240
 Frequenza (Hz) : 50; 60

Accessori opzionali

Z9410X1	Pentola per zona flex induction
Z9415X1	Cestello per cottura a vapore
Z9416X2	ACCESSORIO PIANO - GRILL
Z9417X2	Teppan Yaki
Z9442X0	Set pentole 3+1 per piani induzione

T56PT60X0

PIANO AD INDUZIONE FLEXINDUCTION CON TWISTPAD

Caratteristiche

Caratteristiche principali

- Montaggio a Filo top
- TwistPad

Sistema di Controllo

- PotBoost: funzione booster per Pentole
- panTurbo: funzione booster per padelle
- 17 livelli
- PowerMove
- Spie di calore residuo a 2 stadi per ogni singola zona di cottura.
- Timer fine cottura per ogni singola zona
Timer
Contaminuti indipendente con segnale acustico
- Riconoscimento pentole
Interruttore di sicurezza
Sicurezza bambini
Funzione Wipe Protection: per una facile pulizia
Funzione powerManagement per limitare l'assorbimento elettrico da 1 kW

Altre caratteristiche

- Lunghezza cavo di connessione: 110 cm
- Interruttore principale
- Zone cottura: 1 x Ø 380 mmx240 mm, 3.3 kW (max. Power levels 3.7 kW) Induction or 2 x Ø 190 mm, 2.2 kW (max. Power levels 3.7 kW) Induction; 1 x Ø 380 mmx240 mm, 3.3 kW (max. Power levels 3.7 kW) Induction or 2 x Ø 190 mm, 2.2 kW (max. Power levels 3.7 kW) Induction

T56PT60X0

PIANO AD INDUZIONE FLEXINDUCTION CON
TWISTPAD

Disegni quotati

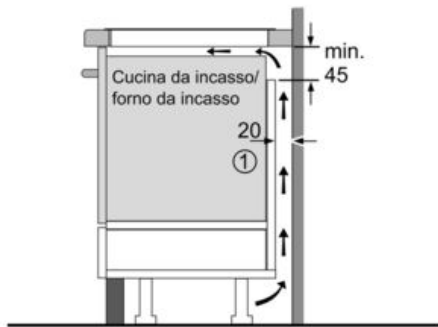

① Deve essere prevista una fessura di aerazione

Dimensioni in mm

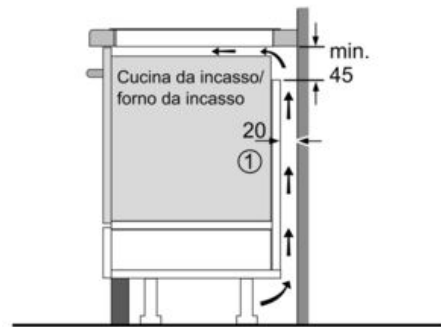

① Deve essere prevista una fessura di aerazione

Dimensioni in mm

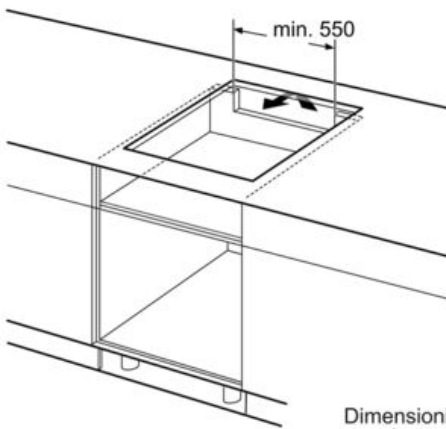

Dimensioni in mm

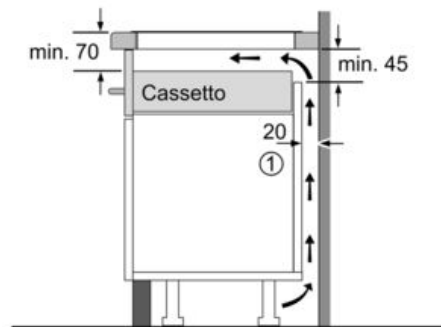

① Deve essere prevista una fessura di aerazione.

Dimensioni in mm

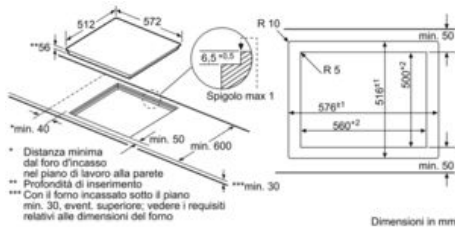

Dimensioni in mm