

N 70, Piano cottura a induzione, 80 cm,
T58FD20X0

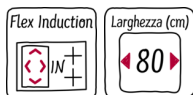

COOKING PASSION SINCE 1877

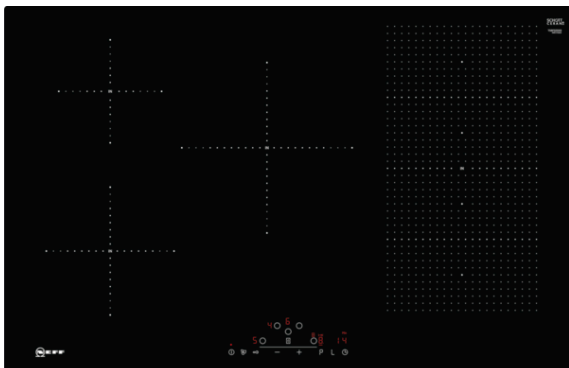

FlexInduction con TouchControl.

- ✓ Controlli TouchControl: basta un solo tocco per controllare il piano cottura. Il timer è incluso.
- ✓ FlexInduction: zona flessibile che permette di collocare le pentole in ogni parte del piano cottura, anche le più grandi
- ✓ Induzione: tramite l'induzione, il calore è generato direttamente nella pentola per una cottura precisa

Caratteristiche

Dati tecnici

Nome/famiglia prodotto : zona di cottura vetroceramica
Tipologia costruttiva del prodotto : Da incasso
Funzionamento : elettrico
Numero totale di posizioni utilizzabili simultaneamente : 5
Dimensioni del vano per l'installazione (AxLxP) (mm) : 51 x 750-750 x 490-500
Larghezza del prodotto (mm) : 802
Dimensioni del prodotto (mm) : 51 x 802 x 522
Dimensioni del prodotto imballato (AxLxP) (mm) : 126 x 953 x 603
Peso netto (kg) : 16,703
Peso lordo (kg) : 18,0
Indicatore di calore residuo : Separato
Posizione pannello di controllo : Piano frontale
Principale materiale della superficie : vetroceramica
Colore della superficie : nero
Certificati di omologazione : AENOR, CE
Lunghezza del cavo di alimentazione elettrica (cm) : 110
Codice EAN : 4242004195788
Dati nominali collegamento elettrico (W) : 7400
Tensione (V) : 220-240
Frequenza (Hz) : 50; 60



Accessori opzionali

Z9410X1	Pentola per zona flex induction
Z9415X1	Cestello per cottura a vapore
Z9416X2	ACCESSORIO PIANO - GRILL
Z9417X2	Teppan Yaki
Z9442X0	Set pentole 3+1 per piani induzione

N 70, Piano cottura a induzione, 80 cm,
T58FD20X0

Caratteristiche

Caratteristiche principali

- Profilo frontale smussato
- Flex Zone

Sistema di Controllo

- TouchControl MultiTouch
- 17 livelli

Altre caratteristiche

- PotBoost: funzione booster per Pentole
- Riconoscimento pentole
Interruttore di sicurezza
Sicurezza bambini
Funzione Wipe Protection: per una facile pulizia
Funzione powerManagement per limitare l'assorbimento elettrico da 1 kW
- Timer fine cottura per ogni singola zona

N 70, Piano cottura a induzione, 80 cm,
T58FD20X0

Disegni quotati



① Deve essere prevista una fessura di aerazione

Dimensioni in mm

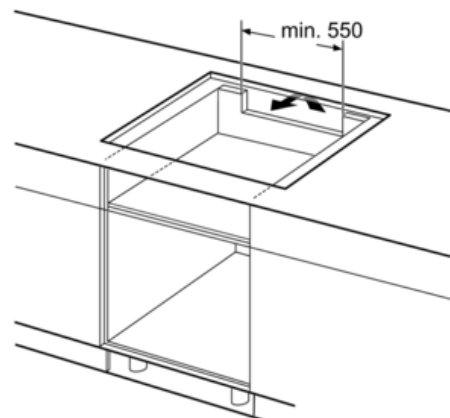

Dimensioni in mm

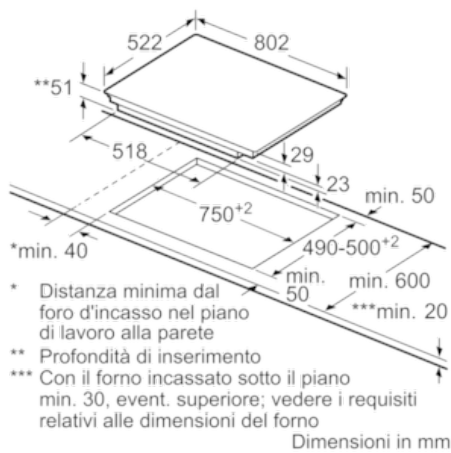

* Distanza minima dal foro d'incasso nel piano di lavoro alla parete
 ** Profondità di inserimento
 *** Con il forno incassato sotto il piano min. 30, event. superiore; vedere i requisiti relativi alle dimensioni del forno

Dimensioni in mm

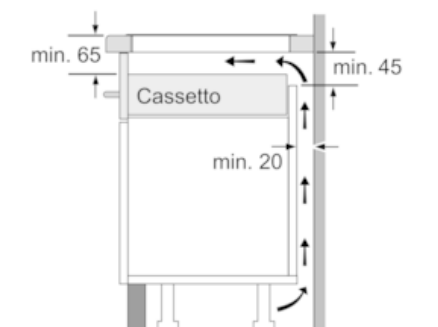

Dimensioni in mm