

N 70, Frigo-congelatore combinato da incasso, 177.2 x 55.8
cm
KI7866DFO



COOKING PASSION SINCE 1877



- ✓ FreshSafe 2: mantiene frutta e verdura fresca fino a 2 volte più a lungo
- ✓ NoFrost: previene la formazione di brina, rendendo non necessario sbrinare manualmente il freezer.
- ✓ Ripiano EasyAccess: il ripiano scorre in avanti, per raggiungere con facilità gli oggetti posizionati più in fondo
- ✓ VarioShelf: il ripiano può essere diviso e una metà può scorrere sotto l'altra, per una configurazione flessibile dello spazio
- ✓ Congelatore Vario Zone - i cassetti e ripiani possono essere rimossi per creare un unico ambiente di conservazione per alimenti ingombranti.

Caratteristiche

Dati tecnici

Classe di efficienza energetica (Regolamento (UE 2017/1369) : F
Consumo medio annuale di energia in chilowattora per anno (kWh/a)
(UE 2017/1369) : 277
Somma del volume degli scomparti congelati (UE 2017/1369) : 67
Somma del volume degli scomparti refrigerazione (UE 2017/1369) :
187
Emissioni di rumore aereo (UE 2017/1369) : 39
Classe di emissioni di rumore aereo (UE 2017/1369) : C
Tipologia costruttiva del prodotto : Da incasso
Porta pannellabile : Impossibile
Larghezza del prodotto (mm) : 558
Profondità del prodotto (mm) : 545
Dimensioni del vano per l'installazione (AxLxP) (mm) : 1775.0 x 560 x
550
Peso netto (kg) : 67,327
Dati nominali collegamento elettrico (W) : 90
Corrente (A) : 10
Cerniera porta : Reversibile a destra
Tensione (V) : 220-240
Frequenza (Hz) : 50
Certificati di omologazione : CE, VDE
Lunghezza del cavo di alimentazione elettrica (cm) : 230
Autonomia di conservazione senza energia elettrica (h) : 9
Numero di compressori : 1
Numero di sistemi indipendenti di raffreddamento : 2
Ventilatore interno comparto frigorifero : sì
Porta/e reversibile/i : sì
Numero di ripiani regolabili nel compartimento frigorifero : 4
Ripiani per le bottiglie : no
Sistema No Frost : Congelatore
Tipo di installazione : Totalmente integrato
Tipo di cerniera : cerniera piatta



4 242004 240303

N 70, Frigo-congelatore combinato da incasso, 177.2
x 55.8 cm
KI7866DFO

Caratteristiche

- Frigorifero combinato da incasso
- cerniere piatte

Caratteristiche principali

- Classe di efficienza energetica: F
- VitaControl - temperatura costante grazie ad un sistema intelligente di sensori
- Regolazione elettronica tramite display digitale
- Illuminazione LED ad intensità crescente
- Emissioni di rumore aereo: 39 db

VANO FRIGORIFERO

- Funzione per un raffreddamento intensivo con disattivazione automatica
- 5 ripiani in vetro infrangibile (4 regolabili in altezza), di cui 1 divisibile -VarioShelf, 1 ripiano scorrevole EasyShelf easyAccess estensibili
- 5 balconcini, di cui 1 comparto burro
- 1 cassetto FreshSafe 2, mantiene frutta e verdura fresche fino a 2 volte più a lungo
- Volume Netto Frigorifero: 187 l

VANO CONGELATORE****

- NoFrost
- Funzione congelamento rapido
- 3 cassette trasparenti
- Volume Netto Congelatore: 67 l

ACCESSORI

- Ripiano bottiglie BottleFlex
- Ripiani in vetro infrangibile
- Dimensioni in cm (hxlxp) 177 x 56 x 55
- Dimensioni nicchia in cm (hxlxp): 177,5 cm x 56 x 55
- Cerniere a destra, Cerniere reversibili
- Volume Netto totale: 254 l

N 70, Frigo-congelatore combinato da incasso, 177.2
 x 55.8 cm
 KI7866DF0

Disegni quotati

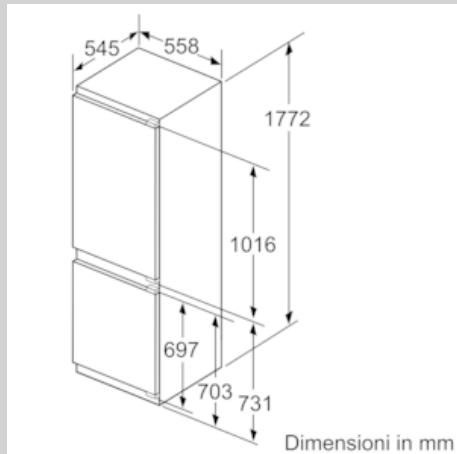

Dimensioni in mm

Consiglio per la distanza per cerniera piatta

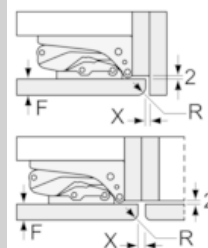

F	R	X
16-19	0-3	2,5
20	0-1	3
	2-3	2,5
21	0-1	3
	2-3	2,5
22	0	4
	1	3,5
	2-3	3

Le distanze consigliate nella tabella vanno mantenute per garantire un'apertura senza collisioni delle porte degli apparecchi ed evitare danni al mobile della cucina.



Peso massimo consentito dei pannelli del mobile

I pannelli mobili montati che superano il peso consentito possono causare dei danni e compromettere il funzionamento della cerniera.

Δ Peso

A: Altezza dello sportello dell'apparecchio incluse le cerniere in mm

B: Cerniera senza ammortizzatore, pannello mobile in kg

C: Cerniera con ammortizzatore, pannello mobile in kg

A	B	C
1500-1750	22	22
720-1400	19	19
A1	15	19
A2	15	19

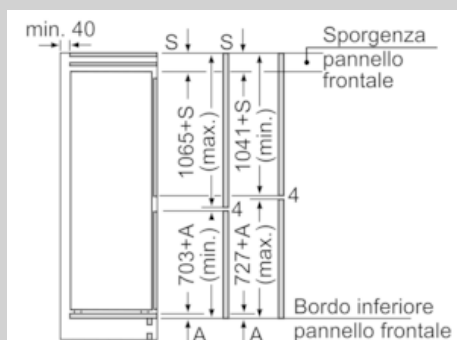

Le dimensioni delle ante del mobile indicate sono valide con uno spazio tra le ante pari a 4 mm.

Dimensioni in mm