

N 90, Piano a induzione con cappa integrata, 80 cm  
T58TL6EN2

**NEFF**

COOKING PASSION SINCE 1877



#### 2 apparecchi in uno: piano cottura e cappa integrati!

- ✓ Home Connect – fai evolvere la tua cucina grazie alle funzionalità offerte da Home Connect.
- ✓ TwistPadFire® – il nostro disco di controllo rimovibile, magnetico e illuminato che ti permette un controllo preciso su tutte le zone di cottura.
- ✓ Flex Induction – la tecnologia che ti permette di posizionare pentole e padelle di qualsiasi dimensione sfruttando tutta la superficie del piano.
- ✓ Frying Sensor – 5 temperature preimpostate per mantenere sempre il giusto livello di calore durante la frittura.
- ✓ Power Move – questa funzione ti permette di gestire tre diverse potenze, semplicemente spostando la pentola: intensa nella parte frontale, media potenza al centro per cuocere, bassa - per mantenere in caldo - nella parte posteriore.

**B**

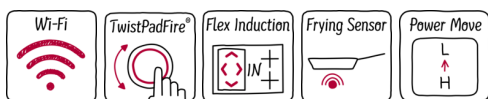

#### Caratteristiche

##### Dati tecnici

Nome/famiglia prodotto : zona di cottura vetroceramica

Tipologia costruttiva del prodotto : Da incasso

Funzionamento : elettrico

Dimensioni del vano per l'installazione (AxLxP) (mm) : 223 x 750-750 x 490-490

Larghezza del prodotto (mm) : 826

Dimensioni del prodotto (mm) : 223 x 826 x 546

Dimensioni del prodotto imballato (AxLxP) (mm) : 430 x 956 x 670

Peso netto (kg) : 27,905

Peso lordo (kg) : 32,8

Indicatore di calore residuo : Separato

Posizione pannello di controllo : Piano frontale

Principale materiale della superficie : vetroceramica

Colore della superficie : acciaio inox, nero

Colore della cornice : acciaio inox

Certificati di omologazione : CE, VDE

Lunghezza del cavo di alimentazione elettrica (cm) : 110

Knob Material : plastica

Sealed Burners : no

Funzione Turbo per ogni zona di cottura : All

Potenza 2° zona cottura : 3.3

: 3.7

Massima potenza espulsione aria (m<sup>3</sup>/h) : 500

Massima potenza ricircolo aria con con stadio intensivo (m<sup>3</sup>/h) : 615.0

Massima potenza ricircolo aria (m<sup>3</sup>/h) : 500

Massima potenza espulsione aria con stadio intensivo (m<sup>3</sup>/h) : 622

Rumorosità (db(A) re 1 pW) : 69

Filtro degli odori : no

Funzionamento : A espulsione o ricircolo

Delay Shut off modes : 30

Dati nominali collegamento elettrico (W) : 7400

Tensione (V) : 220-240/380-415

Frequenza (Hz) : 50-60

Colore principale : nero

Certificati di omologazione : CE, VDE

Lunghezza del cavo di alimentazione elettrica (cm) : 110

Dimensioni del vano per l'installazione (AxLxP) (mm) : 223 x 750-750 x 490-490

Dimensioni del prodotto (mm) : 223 x 826 x 546

Dimensioni del prodotto imballato (AxLxP) (mm) : 430 x 956 x 670

Peso netto (kg) : 27,905

Peso lordo (kg) : 32,8

#### Accessori opzionali

Z811DU0 : ACCESSORIO PIANO INCASSO , Z821PD0 : ACCESSORIO PIANO INCASSO , Z821UD0 : ACCESSORIO PIANO INCASSO , Z821VR0 : ACCESSORIO PIANO INCASSO , Z861SB1 : ACCESSORIO PIANO COTTURA , Z861SB2 : ACCESSORIO PIANO COTTURA , Z861SB3 : ACCESSORIO PIANO COTTURA , Z861SB4 : ACCESSORIO PIANO COTTURA , Z861SI0 : ACCESSORIO PIANO COTTURA , Z861SI1 : ACCESSORIO PIANO COTTURA , Z861SM1 : ACCESSORIO PIANO INCASSO , Z861SM2 : ACCESSORIO PIANO INCASSO , Z861SS1 : ACCESSORIO PIANO COTTURA , Z861SS2 : ACCESSORIO PIANO COTTURA , Z9410X1 : Pentola per zona flex induction , Z9415X1 : Cestello per cottura a vapore , Z9416X2 : ACCESSORIO PIANO - GRILL , Z9417X2 : Teppan Yaki , Z943SE0 : ACCESSORIO PIANO INCASSO (PENTOLE IND) , Z9914X0 : Elemento congiunzione domino bi5



N 90, Piano a induzione con cappa integrata, 80  
cm  
T58TL6EN2



COOKING PASSION SINCE 1877

#### Caratteristiche

- Le zone di cottura Flexi si uniscono o separano in maniera automatica in base alla forma e alla dimensione della pentola utilizzata.
- 80 cm: spazio per 4 pentole o padelle.

#### Flessibilità delle zone cottura

- 2 zone FlexInduction: per utilizzare pentole di qualsiasi forma e dimensione.

#### Caratteristiche principali

- TwistPad Fire: controllo diretto della potenza grazie all'esclusivo TwistPad magnetico e retroilluminato.
- 17 livelli: controllo preciso del calore grazie a 17 livelli di potenza.
- Funzione per mantenere in caldo
- Timer fine cottura per ogni singola zona : spegne le zone cottura alla fine del tempo impostato.
- Timer : un suono segnalerà la fine del tempo di cottura impostato.
- Contaminuti indipendente con segnale acustico : indica quanto tempo è trascorso dall'avvio della cottura

#### Risparmio di tempo ed efficienza

- PotBoost: funzione booster per Pentole : più potenza per far bollire l'acqua più velocemente.
- panTurbo: funzione booster per padelle
- PowerMove
- Trasferimento automatico delle impostazioni selezionate da una zona cottura ad un'altra
- Funzione accensione rapida: all'accensione, il piano cottura seleziona automaticamente la zona cottura dove è stata posizionata la pentola.
- Funzione riaccensione: in caso di spegnimento accidentale, è possibile ripristinare le ultime impostazioni di cottura semplicemente riaccendendo il piano entro quattro secondi.

#### Cottura assistita

- Frying Sensor a 5 livelli: mai più piatti bruciati grazie alla regolazione automatica della temperatura.
- Dish assistant: attraverso la app Home Connect è possibile individuare velocemente le giuste impostazioni di cottura per molte ricette diverse.

#### Connettività

- Remote Monitoring and Control: controlla il piano da remoto e approfitta delle ricette e delle funzioni supplementari disponibili nella app Home Connect.

#### Design

- Cornice

#### Sicurezza

- Spie di calore residuo a 2 stadi per ogni singola zona di cottura.: indica quali zone cottura sono ancora calde.
- Sicurezza bambini: previene l'accensione accidentale del piano cottura.
- Funzione Wipe Protection: i pulsanti vengono bloccati per 30 sec in modo da facilitare la pulizia del piano cottura.
- Interruttore di sicurezza: il piano si spegne automaticamente se non ci sono interazioni con esso.
- Consumo effettivo visualizzabile tramite display: per verificare il consumo elettrico dell'ultimo ciclo di cottura.
- Funzione powerManagement per limitare l'assorbimento elettrico a partire da 1 kW.

#### Piano cottura induzione con sistema di aspirazione integrata

- Piano cottura a induzione con cappa aspirante ad alte prestazioni completamente integrata
- Presa d'aria di ventilazione completamente a filo, perfettamente integrata con il piano cottura e resistente al calore per il libero movimento e posizionamento delle pentole tra una zona e un'altra.
- Funzione AutoOn: accensione automatica del sistema di aspirazione quando si utilizza una zona di cottura.
- Spegnimento automatico ritardato al termine della cottura per eliminare gli odori residui (12min in espulsione, 30min in ricircolo; può essere spento manualmente).
- Motore ad alte prestazioni e silenzioso con tecnologia BLDC a basso consumo energetico. Elevate performance di aspirazione associate a rumori molto bassi con piacevoli frequenze acustiche. Altamente resistente alla pressione anche in caso di condotti più lunghi e più complessi.
- Unità filtrante e di raccolta liquidi facile da rimuovere e da pulire:
  - Pratica rimozione con una sola mano dell'unità tramite il profilo centrale in vetroceramica;
  - Filtri antigrasso in acciaio inossidabile con 12 strati di filtrazione e uno strato superiore nero per una migliore integrazione estetica;
  - Tutte le parti dell'unità sono facili da pulire, lavabili in lavastoviglie e resistenti al calore;
  - Unità di raccolta liquidi (superiore) con 200 ml di capacità per versamenti accidentali + collettore di sicurezza (inferiore) con

*N 90, Piano a induzione con cappa integrata, 80  
cm  
T58TL6EN2*

#### Caratteristiche

- capacità aggiuntiva di 700 ml, lavabili in lavastoviglie. Capacità complessiva di 900 ml (200 ml + 700 ml);
- Dati sui consumi e sull'efficienza energetica (secondo il regolamento (UE) n. 65/2014):
    - Classe energetica : B (in un range di classi da A+++ a D).
    - Efficienza fluido dinamica: A .
    - Consumo medio di energia: 57 .
    - Classe di efficienza di filtraggio dei grassi: B .
    - Rumore min. impostazione normale e max. impostazione normale: 42 db & 69 db .
  - Adatto per configurazione ad espulsione o ricircolo. I kit di prima installazione sono obbligatori per il corretto funzionamento del sistema.
    - Kit ricircolo non canalizzato: Z821UD0 (comprensivo di 4 filtri anti-odore cleanAir)
    - Kit ricircolo canalizzato (completamente/parzialmente): Z821PD0 (comprensivo di 4 filtri anti-odore cleanAir)
    - Kit espulsione (tubi di raccordo da acquistare separatamente): Z811DU0 (filtri acustici per ridurre la rumorosità)
  - Il gruppo motore permette di mantenere ottime performance di aspirazione anche con canalizzazioni complesse fino ad 8 metri e 3 curve da 90°.
  - L'apparecchio deve essere liberamente accessibile dal basso (cioè per accedere al collettore di sicurezza inferiore del liquido).

N 90, Piano a induzione con cappa integrata, 80 cm  
T58TL6EN2

Disegni quotati

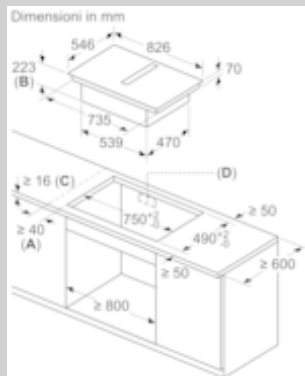

A: distanza minima dal foro d'incasso nel piano di lavoro alla parete  
B: profondità di inserimento  
C: il piano di lavoro nel quale viene montato il piano di cottura deve reggere un carico di ca. 60 kg, se necessario con l'aiuto di sottostrutture adatte.

Dimensioni in mm

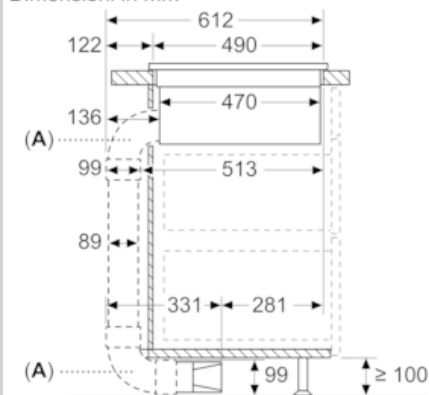

A: con connettori ad arco "L" da 90°

Dimensioni in mm

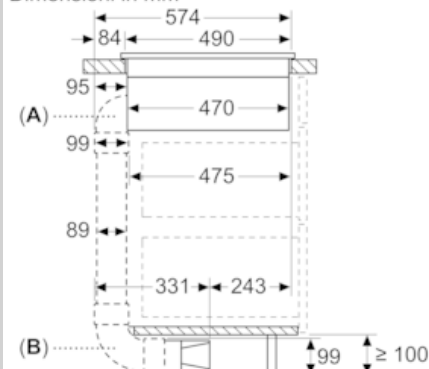

A: con connettore ad arco "M" da 90°  
B: con connettore ad arco "L" da 90°

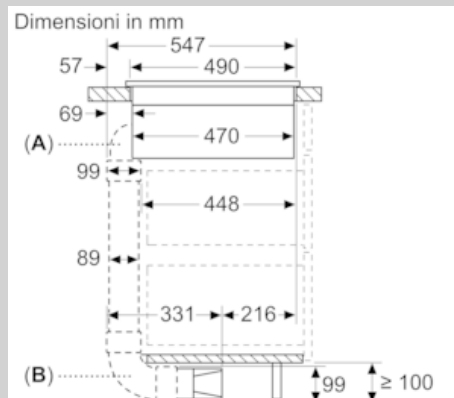

A: con connettore ad arco "S" da 90°  
B: con connettore ad arco "L" da 90°

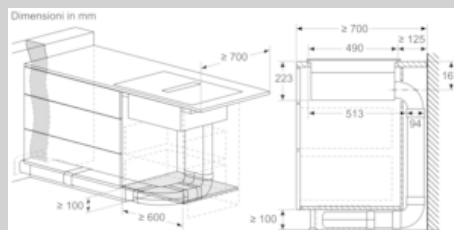
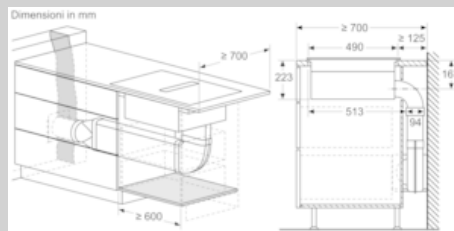

N 90, Piano a induzione con cappa integrata, 80  
cm  
T58TL6EN2

## Disegni quotati

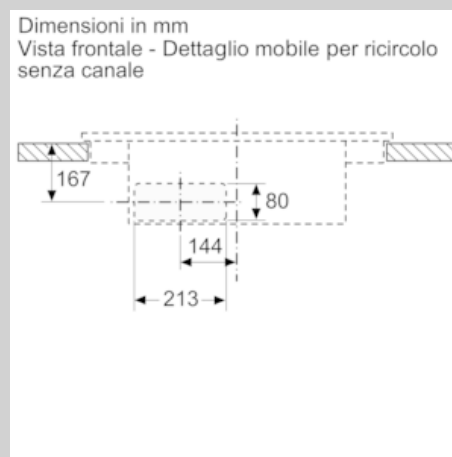
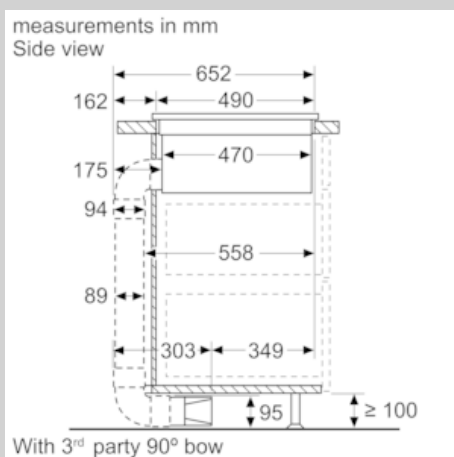
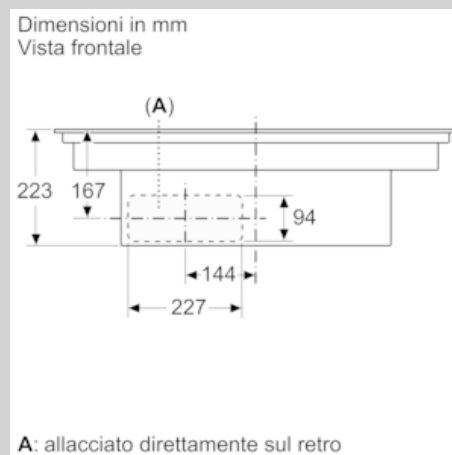
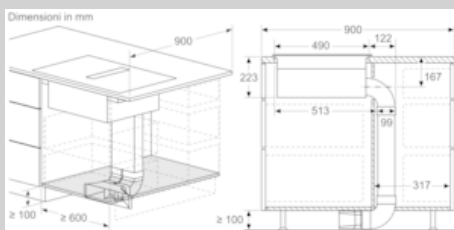
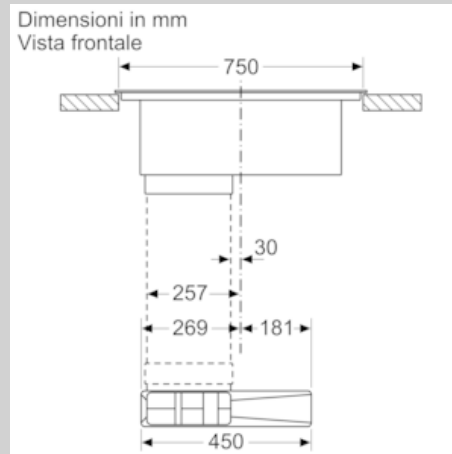
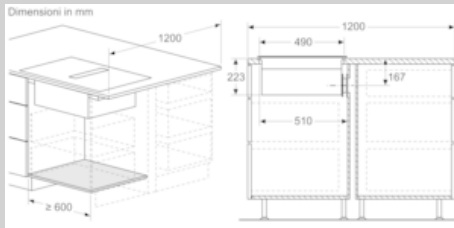

N 90, Piano a induzione con cappa integrata, 80  
cm  
T58TL6EN2

Disegni quotati

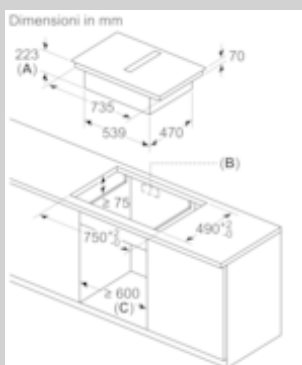
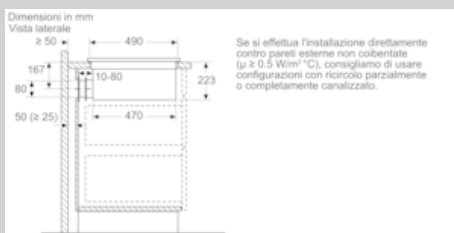
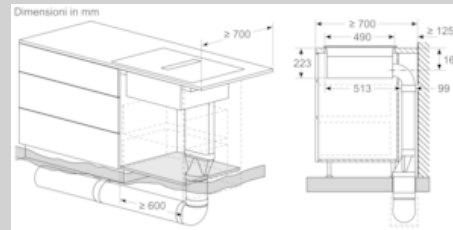
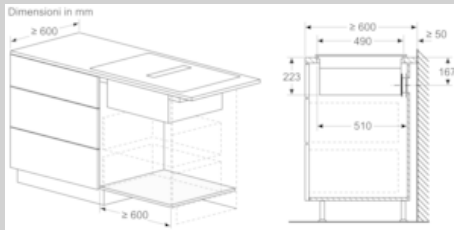

- A:** profondità di inserimento  
**B:** foro d'incasso nel pannello posteriore necessario per la tubazione. Dimensione e posizione esatta possono essere ricavate dal disegno specifico.  
**C:** Tutti i modelli della classe di larghezza 80 cm possono essere installati in un mobile largo 60 cm adattando i pannelli laterali.